

Catalogue de Services capacités nationales de IKASIRA Mauritanie 2022-2023

Exploitation CGFO SOGEM : **IKASIRA**
AUTORISATION GENERALE N° 156/ARE/CNR/DTP

DATE	REDACTEUR	VERSION	COMMENTAIRE
06/10/21	P.MBAYE	V2.0	Version initiale
08/03/22	P.MBAYE	V2.1	Ajout Offre IKATRANS 100G

Les informations contenues dans la présente annexe sont données à titre indicatif et sont susceptibles d'évoluer en fonction de la demande du marché et des exigences du/des régulateurs.

L'architecture de service suivante est proposée par le Partenaire:



Tableau 1 : Services Proposés

A/ SERVICE TRANSPORT

Le service Transport consiste à transporter les flux SDH ou ETHERNET des usagers du réseau entre les POP. Chaque POP a une capacité qui dépend du nombre de liens accueillis/transportés.

Le catalogue de service et les tarifs mensuels Hors Taxes sont conformes aux tarifs régulés par pays et sont présentés ci-dessous :

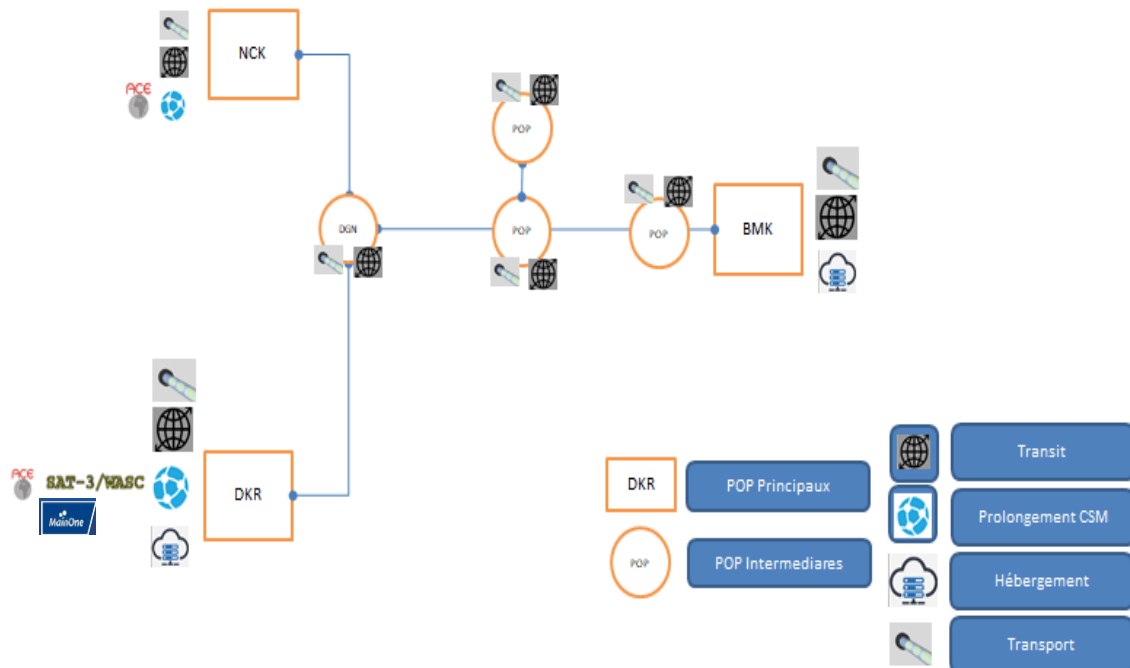
Débit (SDH)	Tarif mensuel en MRU			
	Destinations			
	Nouakchott - Rosso (196 Km)	Rosso - Boghe (200 Km)	Boghe - Kaedi (90Km)	Kaedi - Sélibabi (230Km)
E1	3 045	3 087	2 782	3 125
STM1	103 011	103 278	92 112	105 184
STM4	164 978	165 397	147 333	168 416
STM16	257 738	258 385	230 184	263 111
STM64	412 426	413 455	368 218	421 077

Débit (Ethernet)	Tarif mensuel en MRU			
	Destinations			
	Nouakchott - Rosso (196 Km)	Rosso - Boghe (200 Km)	Boghe - Kaedi (90Km)	Kaedi - Sélibabi (230Km)
1G	191 808	192 303	171 228	195 847
10G	412 426	413 455	368 219	421 077

Annexe : Catalogue de service Transport

Principe de tarification:

- Les Tarifs sont basés sur une durée d'engagement de 1 an,
- La bande passante Ethernet est proposée :
 - o Sur chaque POP principal selon les débits suivants : 100 Mbps, 1 Gbps, 2 Gbps, 3 Gbps, 4 Gbps, 5 Gbps et 10 Gbps.
 - o Sur chaque POP intermédiaire selon les débits suivants : 100 Mbps, 1 Gbps.
- La bande passante SDH est souscrite :
 - o Sur chaque POP principal en STM-1, STM-4, STM-16 et STM-64
 - o Sur chaque POP intermédiaire en STM-1 et STM-4.
- Les Frais d'Accès au Service (FAS) représentent les 2/3 de la mensualité et sont offerts dans les cas d'upgrade de lien déjà en service.

Coordonnées GPS des POP principaux et intermédiaires :

Site Type	Description
High	Site Primaire = Connection et convergence des clients élevés
Medium	Site Secondaire = Connectivité et Convergence moyenne des clients
Low	Site tertiaire = Site a très faible probabilité de raccorder des clients et sites répéteurs

N°	Pays	Site Name	Site Type	Latitude	Longitude
10	MAURITANIE	ROSSO	Low	16.565611°	-15.822679°
11		NOUAKCHOTT	High	18.044387°	-15.974919°
12		KAEDI	Low	16.169694°	-13.507242°
13		BOGHE	Low	16.602478°	-14.241047°
14		GOURAY	Low	14.8979209°	-12.4464583°
15		SELIBABY	Low	15.1788071°	-12.1997146°
16		TIGUINE	Low	17.175021°	-16.057253°
17		IMT NCK	Low	18.104877°	-16.017288°

B/ SERVICE « IKATRANS » TRANSFRONTALIER

Afin de répondre à la demande de désenclavement et au besoin de redondance de sortie du trafic international, IKASIRA propose une offre transfrontalière « Country to Country » compétitive reliant les PoP principaux.

Les tarifs sont présentés ci-dessous :

TARIFS Country to Country		
Mauritanie - Mali		
Capacité	Tarif euros/an	Tarif euros/mois
SDH		
STM1	112 058	9 338
STM4	281 627	23 469
STM16	593 773	49 481
STM 64	697 817	58 151
ETHERNET		
1G	338 042	28 170
10 G	697 817	58 151
100 G	4 400 415	366 701

TARIFS Country to Country		
Mauritanie - Sénégal -		
Capacité	Tarif euros/an	Tarif euros/mois
SDH		
STM1	38 665	3 222
STM4	100 052	8 338
STM16	234 042	19 503
STM 64	281 210	23 434
ETHERNET		
1G	126 327	10 527
10 G	281 210	23 434
100 G	1 827 865	152 322

Principe de tarification :

- La durée d'engagement d'un nouveau lien ou de son Upgrade est de 1 ans, 1 juillet 2022 au 30 juin 2023
- La bande passante est proposée sur les Pops principaux de Dakar, Bamako et Nouakchott.
- Les Frais d'Accès au Service (FAS) représentent les 2/3 de la mensualité souscrite et sont offerts dans les cas d'upgrade de lien déjà en service.

C/ SERVICE TRANSIT IP

Les services de transit IP et de prolongement vers les câbles sous-marins ne sont rendus possibles grâce aux accords entre Le Partenaire et des opérateurs nationaux présents sur les stations d'atterrissage de Nouakchott et de Dakar.

Le tableau ci-après rappelle les offres de transit en euros proposées :

OFFRE TRANSIT BAMAKO			OFFRE TRANSIT DAKAR	
	FAS	Redevance	FAS	Redevance
STM-1	8 750	9 929	8 750	680
STM-4	13 525	25 891	8 750	2 731
STM-16	30 049	57 841	8 750	10 888
1 Gbps	16 564	31 788	8 750	4 495
10 Gbps	51 200	100 231	21 908	43 815

Offres de Transit

Principe de tarification :

- Les Tarifs sont basés sur une durée d'engagement de 2 ans,
 - o La bande passante Ethernet est proposée selon les débits suivants : 1 Gbps et 10 Gbps.
 - o La bande passante SDH est souscrite en STM-1, STM-4, STM-16 et STM-64
- Les Frais d'Accès au Service (FAS) sont offerts pour les upgrades de chaque lien déjà en service.
- Sur demande préalable, possibilité de dépassement de débit jusqu'à 25%. La surconsommation mesurée sur les routeurs du Partenaire sera facturée au tarif par Mbps correspondant au palier souscrit.

D/ SERVICE HEBERGEMENT

Chaque POP principal est pourvu d'une baie et d'un espace permettant la commercialisation d'unités de stockage d'équipement actif en cas de besoin. Cette option fait l'objet d'étude et de devis et permet aux Usagers de bénéficier rapidement d'espace afin d'y placer leurs équipements actifs.

E/ SERVICE PROLONGEMENT CSM

Le Partenaire propose par ailleurs une offre de prolongement à partir des POP de Nouakchott et de Dakar. Cette offre consiste à transporter les flux des usagers vers les POP européens et s'appuie :

- Sur le réseau ACE, SAT 3 et MAIN ONE à partir de Dakar
- Sur le réseau ACE à partir de Nouakchott.

Les POP européens reliés sont listés ci-après :

ACE	2 Mbps 45 Mbps STM 1 STM 4 1G STM 16 STM 64	Penchmark Paris Telvent
SAT3	2 Mbps 45 Mbps STM 1 STM 4 1G STM 16 STM 64	Sessimbra Paris Telvent
MAIN ONE	2 Mbps 45 Mbps STM 1 STM 4 1Gbps STM 16 STM 64	Seixal

POP Européens desservis

Principe de tarification :

- Sur Devis